

МУНИЦИПАЛЬНОЕ БЮДЖЕТНОЕ УЧРЕЖДЕНИЕ  
ДОПОЛНИТЕЛЬНОГО ОБРАЗОВАНИЯ  
ДОМ ДЕТСКОГО ТВОРЧЕСТВА СТАНИЦЫ СТАРОВЕЛИЧКОВСКОЙ

**СБОРНИК МЕТОДИЧЕСКИХ МАТЕРИАЛОВ**

**«Конспекты учебных занятий для реализации дополнительной  
общеобразовательной общеразвивающей программы  
«Радуга творчества» первого года обучения»**

Автор-составитель:  
педагог дополнительного образования  
Кривошеева Инна Алексеевна

ст.Старовеличковская  
2023 г.

## СОДЕРЖАНИЕ:

Аннотация.....	3
1.Конспект занятия: «Бабочка. Составление узора для крылышек. Разработка в цвете» .....	4
2.Конспект занятия: «Петушок». Рисование на основе гребешка, крыльев, хвоста. Изучение цвета.....	10
3. Конспект занятия: «Матрешка. Роспись предложенными элементами и по замыслу учащихся».....	14
4. Конспект занятия: «Рисование с натуры и по представлению. Курочка. Использование теплых тонов. Закрепление знаний о цвете».....	21
5. Конспект занятия: «Рисование с натуры и по представлению. Пожарная машина» (особенности отличительные черты). Составление композиции.....	27
6. Конспект занятия: «Виды транспорта. Поезд. Разработка в цвете» .....	32
7. Конспект занятия: «Скорая помощь. Изучение особенностей специального транспорта. Работа в цвете» .....	37
8.Конспект занятия: «Трактор. Изучение сельхозтехники, ее назначение. Работа в цвете» .....	42
Приложение.....	

## АННОТАЦИЯ

Данный сборник методических материалов представляет собой разработки конспектов занятий по изобразительному искусству.

Представленный сборник конспектов имеет художественно-эстетическую направленность, так как направлен на ознакомление детей с различными видами изобразительного искусства, развитие эстетического восприятия и художественного вкуса.

**Целью** данной разработки является создание условий для развития познавательного интереса обучающихся посредством организации занятий изобразительным искусством.

В сборнике конспектов разработаны темы занятий, которые посвящены или одному виду искусства (живопись, графика) или одному жанру (пейзаж) или на определенную тему подбираются разные виды искусства.

**Актуальность темы:** новизна предлагаемых методических материалов состоит в ознакомлении детей со свойствами и особенностями цвета. В этом сборнике систематизированы знания о жанрах и видах живописи, о художественных материалах и техниках с позиции цветоведения.

Конспекты представляют собой интегрированные занятия, сочетающие в себе виды деятельности: коммуникативную, изобразительную, музыкальную и восприятие художественных литературных произведений. Важнейшим инструментом организации детской деятельности является коллективный диалог, при котором каждый ребенок включается в беседу -общение. Материал осваивается через продуктивную деятельность, ребенок сам осуществляет выбор, исходя из своих представлений и жизненного опыта.

Предлагаемый сборник конспектов учебных занятий изложен в доступной форме. Материал соответствует возрастным особенностям учащихся первого года обучения 6–8 лет. Конспекты составлены в соответствии с требованиями: сформулированы цели, задачи, предусмотрены необходимое оборудование и наглядный материал, разработан ход каждого учебного занятия.

Данный сборник конспектов может быть интересен педагогам дополнительного образования, воспитателям дошкольных образовательных организаций, а также родителям детей младшего школьного возраста.

*1. Конспект занятия*

*по теме: «Бабочка. Составление узора для крылышек.  
Разработка в цвете»*

**Конспект занятия  
педагога дополнительного образования  
МБУ ДО ДДТ ст. Старовеличковской  
И.А.Кривошеевой**

**Тема:** «Бабочка. Составление узора для крылышек. Разработка в цвете».

**Цель занятия:**

- познакомить с различными видами узоров на крыльях бабочек;
- расширить знания детей о том, как появляется бабочка;
- учить видеть красоту в природе;
- развивать творческое воображение, эстетический вкус.

**Задачи:** **Образовательная** – обобщить знания по работе цветом, линией, пятном.

**Развивающая**- способствовать развитию художественно-творческой активности учащихся, развивать эстетический вкус, чувство прекрасного.

**Воспитательная** – формировать у учащихся нравственно- эстетическую отзывчивость на прекрасное в жизни и в искусстве. Воспитывать бережное отношение к природе и ко всему живому.

**Оборудование:** гуашь, кисти, альбомы, акварельные краски, стаканчики-непроливайки, салфетки индивидуального пользования, простые карандаши, ластик, клей, ножницы. Большой ватман с цветами.

**Методическое обеспечение:** репродукции картин художников, изображающих бабочек:

**ХОД:**

**1. Организационный момент**

**2. Сообщение темы и цели урока**

Здравствуйтесь ребята! Сегодня мы с вами будем рисовать, а что именно рисовать вы сами ответите, отгадав загадку:

Спал цветок  
И вдруг проснулся,  
Больше спать не захотел,  
Шевельнулся, встрепенулся,  
Взвился вверх и улетел.

– О ком говорится в загадке?

– Правильно, это бабочка.

– Сегодня мы с вами поговорим о том, как много разных бабочек существует в

нашей природе, увидим, какие у всех разные и красивые крылья и сами попробуем нарисовать бабочку с красивыми узорами на крыльях.

### 3. Введение в тему занятия.

В природе существует огромное количество бабочек. Но все они не похожи друг на друга. Эта красивая бабочка – Павлиний глаз. Чаще всего ее можно встретить в Японии, а также в странах Европы. Этим красавиц осталось очень мало, они даже занесены в Красную книгу.

– Обратите внимание на форму крыльев и рисунок на них. Как можно это назвать?

– Правильно, узор. Из чего состоит узор на крыльях?

– Совершенно, верно, из кругов, похожих на глаз.

– Давайте рассмотрим узоры на крыльях других бабочек. Опишите их.

– Это бабочка – Махаон. С изящной формой крыльев. Сколько цветов присутствует в ее окраске! Давайте подсчитаем. Из чего складывается узор ее крыльев?

– Совершенно верно, кроме круга мы видим и волнистые линии, и пятна.

– Перед вами самая большая бабочка. Размах ее крыльев равен 30 сантиметрам.

– Бабочки бывают дневные.

– Ночные.

– Крылья бабочек состоят из сотни маленьких чешуек. Чешуйки отражают солнечный свет, поэтому крылья переливаются разными яркими красками.

(показываю детям изображения бабочек)

– Жизнь бабочек очень короткая. Они должны все успеть. Многие бабочки живут всего одно лето, а некоторые – несколько дней.

– Бабочка садится на цветок, опускает свой длинный хоботок в середину растения и пьет сладкий сок цветов.

– У всех нас есть имена. Бабочки такие красивые создания, им дают необычные и очень красивые имена. Давайте посмотрим.

(показ изображений разных бабочек)

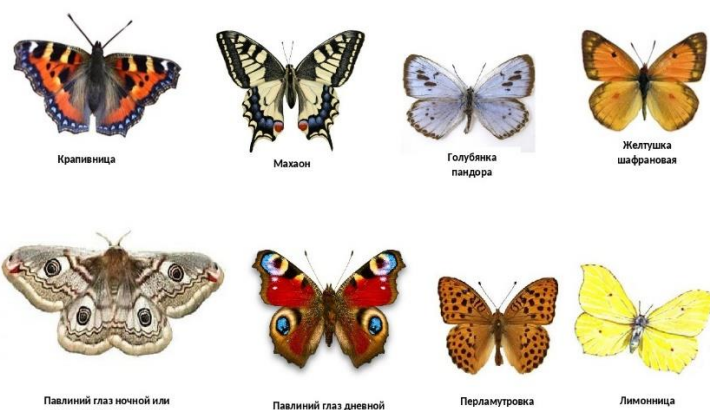

- Ребята, вы знаете, как появляются на свет бабочки? Давайте посмотрим
  - Давайте рассмотрим ближе, как устроена бабочка.
- Рассматриваем изображения бабочек.
- Художники часто изображали бабочек в своих работах, они тоже любовались красотой их крыльев.
  - Вы внимательно рассмотрели бабочек? Какие узоры могут быть на ее крыльях?
  - Из чего состоит узор на крыльях? (Пятнышки, точки, дуги, мазки, волнистые линии)
  - Сколько крыльев у бабочки? (Четыре, два большие крыла впереди и два поменьше сзади/
- Ребята, давайте с вами отдохнем и проведем небольшую физминутку.

### Физминутка:

Упражнение «Бабочки»:

1. Опустить голову вниз, руки прямо, спинка прямая,
2. Руки подняли через стороны вверх – вниз. Повторили еще раз. Мы как будто машем крыльями как бабочки.
3. Плавно двигаем руки вверх, смотрим на пальцы, опускаем руки вниз. Еще раз повторили.
4. Маховые движения руками, кружение. Покружились, то опуская руки, то поднимая. Порхаем как бабочки.

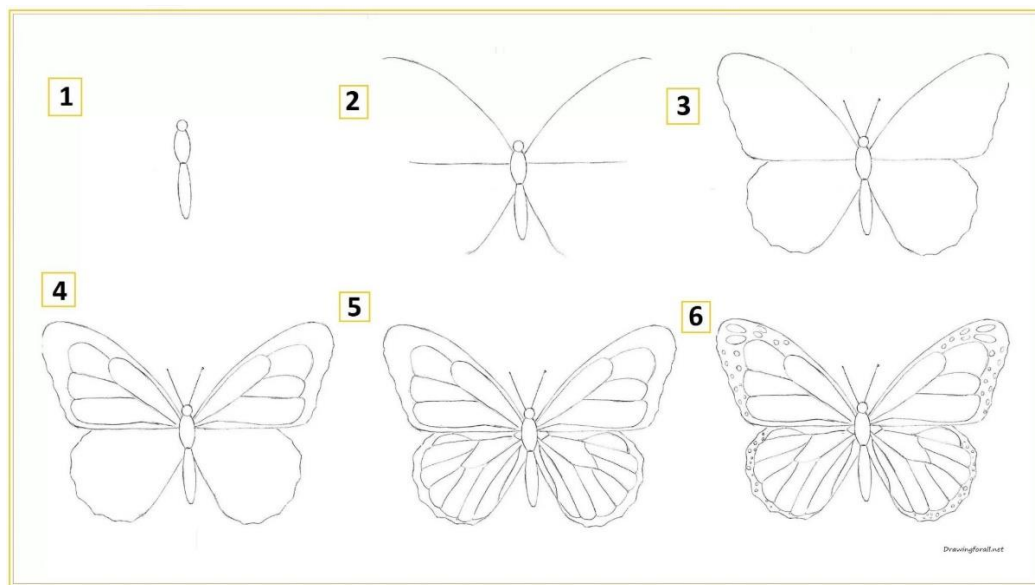

-Сейчас мы с вами перейдем к изображению бабочки. Вспоминаем закон симметрии.

Обращаю внимание, что бабочка симметрична. Сначала отмечаем длину и высоту бабочки, прорисовываем верхние и нижние крылья, украшаем крылья. Работаем простым карандашом и только потом приступаем к работе красками. Раскрашивать бабочку будем яркими цветами, усики нарисуем черным цветом.

Есть еще один способ:

Можно согнуть лист альбома пополам, на одной половине нарисовать сразу акварелью верхнее и нижнее крылья, украсить их. Затем согнуть лист, потереть хорошо кулачком, развернуть, на полученных отпечатках дорисовать брюшко, усики и все прочее. Такой способ изображения называется монотипия.

#### 4. Практическая работа

Переходим к практической работе. Будем рисовать. Каждый из вас изобразит свою неповторимую бабочку.

Выбираете любой способ и постарайтесь нарисовать красивую, нарядную бабочку. Украсьте своих бабочек затейливыми узорами. (оказываю детям индивидуальная помощь при необходимости). В конце занятия мы вырежем бабочек и приклеим на большой цветочный луг, который висит у нас на доске.

#### 5. Итог урока. Анализ.

Экспресс-выставка, обсуждение работ. (Дети вырезают своих бабочек и приклеивают на цветочный луг)

**Обобщение:** вот мы с вами и нарисовали бабочек необычной красоты. У всех получились очень красивые и разные. Наш цветочный луг ожил, запорхали на нем бабочки удивительной красоты! Все ребята большие молодцы! Что нового узнали на уроке? Чему новому научились? Спасибо вам!





## ***2.Конспект занятия***

***по теме: «Петушок». Рисование на основе гребешка, крыльев, хвоста. Изучение цвета».***

**Конспект занятия  
педагога дополнительного образования  
МБУ ДО ДДТ ст. Старовеличковской  
И.А.Кривошеевой**

**Тема: «Петушок». Рисование на основе гребешка, крыльев, хвоста. Изучение цвета.**

**Цель:** закреплять знания детей о домашних птицах: учить создавать образ петуха, передавать движение, форму частей, цвет, дополнения.

**Задачи: Образовательные** – уточнить и закрепить названия домашних птиц и их птенцов; формировать и расширять знания детей о петухе; учить рисовать петуха; обучать навыкам работы с акварельными красками;

**Развивающие**– развивать умение классифицировать домашних птиц по семейкам; развивать умение рисовать геометрические фигуры и разнонаправленные линии; развивать работу мелких мышц пальцев рук, формировать точность и аккуратность изобразительных действий.

**Воспитательные** – воспитывать эмоционально – положительный настрой к процессу рисования; воспитывать доброжелательное отношение к работам своих товарищей и умение говорить им добрые слова.

**Оборудование:** Лист бумаги белый, простой карандаш, ластик, акварельные краски, кисти разного размера, баночки с водой, салфетки бумажные и матерчатые.

### **1.ХОД ЗАНЯТИЯ:**

-Здравствуйте дорогие ребята! Сегодня мы с вами научимся рисовать красивого и важного петуха. Петух птица важная. Он живет вместе с курами в курятнике. Просыпается петух вместе с солнцем и будит всех по утрам своей звонкой песенкой: «Ку-ка-ре-ку!». Петух любит клевать зернышки, находить в траве жуков и червячков. На птичьем дворе петух следит за порядком: чтобы куры не разбегались и не шумели, чтобы цыплята не дрались и к лужам не бегали. А еще он охраняет своих курочек и цыплят. Подкрадется к курятнику лиса, чтобы курочку утащить — петух тут как тут! Налетит на лису, острым клювом её клюёт, сильными лапами с когтями бьет! Так лиса ни с чем и уходит. Вот такого петуха мы и будем рисовать. Но сначала пальчики разомнем и сосчитаем его птенцов. Кто у него птенцы?

### **2.ФИЗМИНУТКА:** (дети выполняют пальчиковую гимнастику).

Чтоб красиво рисовать

Надо с пальцами играть

Вот- большой, вот этот –средний,

Безымянный и последний

Наш мизинчик-малышок.

У-у-у указательный забыли

Мы рога козы покажем

И рога оленя даже,

Ушки зайки не забудем,

Пальчиком водить мы будем.

Чтоб красиво рисовать,

Надо с пальцами играть

-Сейчас я вам покажу, как рисовать петушка. (показ педагога на доске).

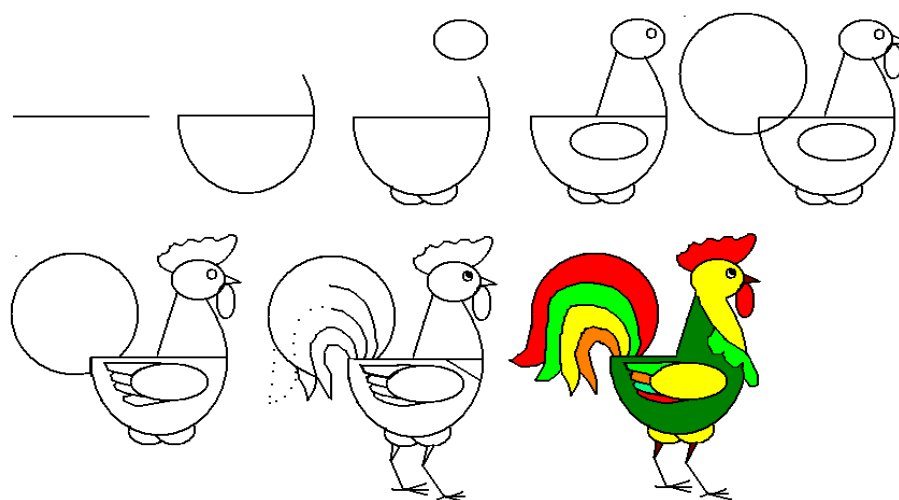

Педагог показывает последовательность выполнения работы (выделение части тела на иллюстрации, показ изображения этой части на листе, прием закрашивания). Уделяем внимание голове (бородка, клюв, гребешок). Также не забываем прорисовать крыло и красивый длинный хвост у петуха. Петух изображается простым карандашом, затем голова, шея и туловище закрашиваются красками. Хвост рисуется красками. После этого детям предлагается самостоятельно нарисовать петуха. Когда петух будет готов, дети дополняют рисунок деталями (солнце, облака, травка, цветы, бабочки и т. д.). (Дети рисуют). Педагог оказывает индивидуальную помощь кому это необходимо.

### 3.ИТОГ ЗАНЯТИЯ. АНАЛИЗ.

Рассматривание и анализ детских работ.

-Ребята, какие вы молодцы! У всех получились красивые, яркие петушки, прямо как настоящие. Теперь вы научились рисовать правильно петуха! Спасибо всем большое! Урок окончен!



***3. Конспект занятия по теме:***

***«Матрешка. Роспись предложенными элементами и по замыслу учащихся».***

**Конспект занятия  
педагога дополнительного образования  
МБУ ДО ДДТ ст. Старовеличковской  
И.А.Кривошеевой**

**Тема: «Матрешка. Роспись предложенными элементами и по замыслу учащихся».**

**Цели:**

1.Познакомить учащихся с произведениями народно-прикладного искусства (русская матрешка). 2.Дать доступные сведения о декоративной росписи деревянных игрушек, о прославленных центрах народного творчества. (Загорск, Семёнов, Полхов-Майдан).

**Задачи:**

- 1.Учить детей самостоятельно расписывать игрушки, используя творчество. Закрепить навыки простых приёмов рисования.
- 2.Формировать эстетическое отношение к окружающему миру.
- 3.Развивать чувство прекрасного и эстетического.
- 4.Учить определять степень успешности выполнения своей работы, давать оценку работе.

**Оборудование:**

Презентация о русских матрешках из Загорска, Семёнова, Полхов-Майдана; шаблоны матрешек, краски, кисточки, баночки с водой, салфетки индивидуального пользования.

**1.ХОД ЗАНЯТИЯ:**

Велика Россия наша  
И талантлив наш народ.  
О Руси родной умельцах  
На весь мир молва идёт.

Шли матрешки по дорожке  
Было их немножечко,  
Две Матрёны, три Матрёшки  
И ещё Матрешечка.

Матрешка – настоящая русская красавица. Румяная, в нарядном сарафане, на голове яркий платочек. Но матрешка не лентяйка. В руках у неё то серп и хлебные колосья, то уточка или петушок, то корзинка с грибами, ягодами или цветами. Но главное – это куколка с секретом.



-А хотите, я вам расскажу, как появилась матрёшка? Давным-давно ,100 лет назад, жил один мастер- Сергеем Малютин. Пошёл он как-то на ярмарку и увидел на ней игрушку в форме яйца. Это был старик с седой бородой. Открыл Малютин эту игрушку, а в ней ещё и ещё. И так 12 старичков. Эту игрушку-старичка привезли из Японии. Малютин посмотрел на японскую игрушку и решил попробовать сделать игрушку схожую с той, японской. Только вместо старичка, весёлую матрёшку в красивом сарафанчике. Он попросил токаря чтобы он выточил из дерева матрёшку, а затем сам расписал её красивыми узорами. Матрёшку мы все прекрасно знаем с детства. С ней мы можем играть и поиграть, и подарить её кому-нибудь.

На Руси самыми прославленными центрами народного творчества были города Загорск, Семёнов, а также Полхов-Майдан. Матрёшка, которую изготавливали в Загорске, называется" Загорская». В городе Семёнове- "Семёновская". В городе Полхов-Майдане -"Полхов-Майданская".

Давайте посмотрим, чем же отличаются наши матрёшки?

Я из Сергиева Посада  
Встрече с вами очень рада.  
Мне художниками дан  
Яркий русский сарафан.  
Я имею с давних пор  
На переднике узор.  
Знаменит платочек мой  
Разноцветною каймой.

-А ещё эту матрёшку называют Загорская.  
Посмотрите внимательно элементы Загорской матрёшки - светловолосые, маленькие, толстые. Внизу на сарафане и на рукавах мелкие цветочки. Сарафан обведён чёрной полосой.  
(смотрим слайды с изображением разных матрёшек).





## ЗАГОРСКАЯ МАТРЕШКА (Сергиево-Посадская)

- Одея в сарафан, передник и платок, часто держит в руках букет цветов, узелок или корзинку.
- Платок завязан узлом. Две пряди волос прячутся под платок, двумя точками изображается нос, тремя точками выполняются губы бантиком.
- Платок, передник и сарафан украшают несложные цветочные узоры.
- Расписана гуашью, используя простые яркие цвета.
- Форма матрёшки округлая, крутобокая, устойчивая.

- Куда это мы попали?

Правильно, попали мы с Вами город Семенов Нижегородской области.

Основной центр по изготовлению и росписи матрёшек является город Семёнов, где родилась знаменитая хохломская роспись.

Я из тихого зеленого городка Семёнова.

Я в гости к вам пришла.

Букет цветов садовых розовых, бардовых.

В подарок принесла.

Посмотрите внимательно элементы Семёновские матрёшки –





-черноволосяе, сарафан, как цветущий луг. В центре сарафана три больших цветка, а также по бокам маленькие цветочки.

-Ну что отправляемся дальше? (ДА) (смотрим дальше слайды)

-И где же мы с Вами очутились?

(В селе Полховский Майдан Нижегородской области)

### Полховско-Майдановская матрёшка



Полховский Майдан тоже расположен в Нижегородской области. По характеру росписи здешние матрёшки напоминают детский рисунок. Краски яркие: зелёная, жёлтая, синяя, малиновая. Главный элемент росписи – цветок шиповника – символ любви, материнства.

Правильно, молодцы.

А я, подружки – из Майдана.

Могу я стать звездой экрана.

Украшен мой наряд цветами

С сияющими лепестками

И ягодами разными

Спелыми и красными.

- Полхов-Майданские матрёшки отличаются более удлинённой формой туловища и головы. Волосы кучерявые. Цветы на сарафане красные или розовые и обязательно обведены чёрной полоской, косынка не завязана.

- Ну вот ребята мы с вами и познакомились с разными видами матрешек, теперь нам пора отправляться в нашу мастерскую и сделать свою матрешку. Вы согласны? (Да)

-У каждого из вас есть шаблон своей матрешки. Вам нужно расписать ее сначала простым карандашом, а затем акварельными красками. И создать свою уникальную русскую матрешку.

## 2. ФИЗМИНУТКА:

- Мы будем петь и танцевать, так как мы рисуем матрёшек будем петь песенку про кукол.

Дин- дон, дин- дон, что за странный перезвон.

Слышен он со всех сторон, дили- дон, дили- дон.

Мы милашки, куклы-неваляшки, яркие рубашки.

Мы милашки, куклы-неваляшки, яркие рубашки.

(дети расписывают матрешку).

## 3. ИТОГ ЗАНЯТИЯ. АНАЛИЗ. (Выставка детских работ).

-Давайте посмотрим, чья работа вам больше всех понравилась? Почему? С какими центрами народного творчества по изготовлению матрёшек вы сегодня познакомились? Кто запомнил отличительные особенности этих матрёшек? Кто первый сделал матрёшку? А сейчас давайте посмотрим, где какая матрёшка? (педагог показывает матрёшек, нужно назвать их названия). Ребята вы сегодня работали хорошо. Молодцы! Посмотрите ребята, какие красивые сувениры мы сделали. Спасибо Вам большое за такие сувениры.



***4.Конспект занятия по теме: «Рисование с натуры и по представлению. Курочка. Использование теплых тонов. Закрепление знаний о цвете».***

**Конспект занятия  
педагога дополнительного образования  
МБУ ДО ДДТ ст. Старовеличковской  
И.А.Кривошеевой**

**Тема: «Рисование с натуры и по представлению. Курочка. Использование теплых тонов . Закрепление знаний о цвете».**

**Цель:** развитие интереса детей к изобразительному творчеству посредством использования нетрадиционной техники рисования.

**Задачи: Образовательные:**

- расширять и уточнять представления домашних птицах;
- развивать творческие способности, зрительное и слуховое внимание, память, воображение, альтернативную речь, эстетическое и образное восприятие;
- развивать сенсорные умения, мелкую моторику рук.

**Воспитательные:**

- воспитывать в детях бережное отношение к окружающему миру;
- воспитывать самостоятельность, умение доделать работу до конца, наблюдательность, аккуратность, инициативу.

**Здоровьесберегающие:**

- следить за осанкой детей, соблюдать режим двигательной активности на протяжении всего занятия;
- развивать потребность в двигательной активности.

**Наглядные пособия:** сюжетная картина «Курочка и цыплята», игрушка- цыпленок, игрушка- курочка.

**Раздаточный материал:** листы бумаги А4, гуашевые краски, кисточки, баночки с водой, салфетки.

**1. Ход занятия:**

Организационный момент.

-Здравствуйте ребята! Я вам загадаю загадки, и вы сами мне ответите, кого мы сегодня будем рисовать.

- С хохолочком эта птица, наливаю ей водицы. А ещё, сказал мой папа, Я пишу, как она лапой. (Курица)

- Что за птица? Ходит, а не летает, Зерна собирает. (курица)

-Съем червя, попью водицы, Хлебных крошек поищу, а потом снесу яичко, Ребятишек угощу. (Курица).

-Правильно ребята, сегодня мы будем рисовать курочку.

-Кто знает стихи о курице? (дети читают стихи).

Хоть крылатая — не птица.  
Даже в небо не стремится.  
Целый день зерно клюёт,  
Ночью на шесток идёт.  
Одомашненная птичка —  
Вам к утру снесёт яичко:  
Замечательный омлет,  
Будет завтра на обед!

Учит курица цыплят  
Сторониться злых котят:  
— Нет для нас опасней зверя,  
Не ходите к задней двери.  
Ко-ко-ко...ко-ко-ко!  
Вы куда так далеко?!  
У калитки Васька кот,  
Он давно вас глупых ждет!  
— Эка невидаль- котенок, —  
Говорит один цыпленок, —  
Не боюсь я никого,  
Даже Ваську самого!  
Между тем, наш рыжий кот  
Думал все наоборот;  
Лег в траву и затаился,  
Лопушочками прикрылся  
В ожидании победы:  
— Мур, давно я не обедал.  
А закуска просто «класс»,  
Вот уж я его сейчас!..  
Так бы съеден был с панамой,  
Да вмешалась Клуша-мама.  
И давай кота клевать.  
«Будешь деток обижать?!»( Счастлива И.)

-Итак, приступаем к работе.

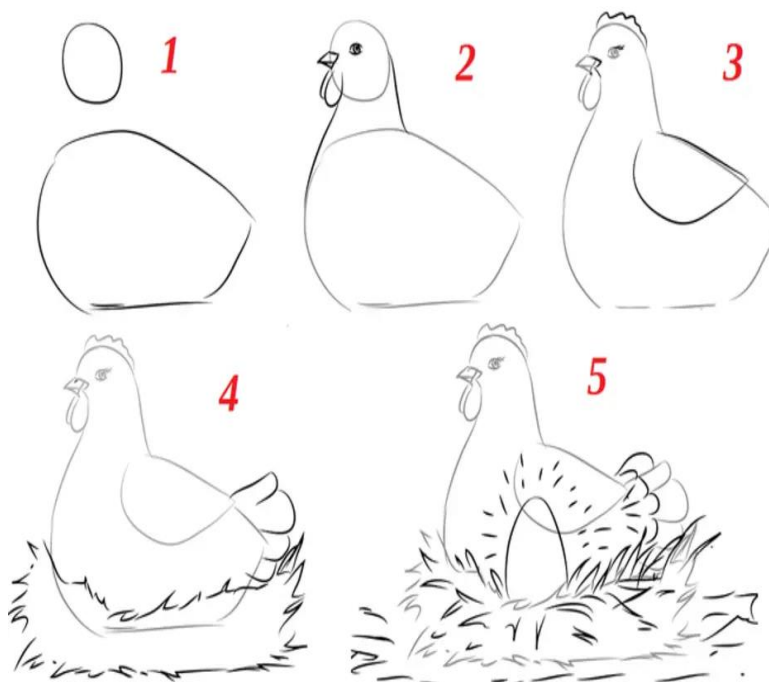

-Начнем работу с выбора положения листа.

Если рисовать летящую птицу, то лист нужно располагать по вертикали, а если птица стоит или сидит, нужно располагать горизонтально.

Мы выберем горизонтальное расположение.

Попробуем выделить основные части птицы — это туловище, голова, крылья, хвост, лапки.

Простым карандашом нарисуем туловище овальной формы в середине листа.

Затем изобразим голову, она меньше туловища и имеет округлую форму.

Соединим линиями туловище и голову, образовалась шея. Сотрем лишние линии.

Нарисуем хвостик, крылья. На голове клюв, гребешок, сережки и глазки. Обведем по контуру черным фломастером.

Следующий этап работы закрашивание. Штрихи должны ложиться ровно, без белых просветов и не выходить за линии контура.

-Окрас курочки выбираем самостоятельно. У каждого должна получиться своя Курочка – Ряба. Цвета можно использовать любые, но только старайтесь подбирать красивые сочетания.

Итак, курочка готова. Чего не хватает? (ножек) Ножки рисовать не будем.

Представим, что наша курочка сидит в гнездышке. Нарисуем гнездышко: штрихами изображаем травку, соломку.

-Кто желает можно рисовать акварельными красками.

После физминутки приступим к работе.

## 2. ФИЗМИНУТКА:

-Нам пора передохнуть (*тянемся вверх*)

Потянуться и вдохнуть (*вдыхаем*)

Покрутили головой, (*повороты головой*)

Чтоб усталость вся долой!

Один два, три, четыре, пять (*загибаем пальчики на обеих руках*)

Будем снова рисовать!

(дети рисуют курочку, педагог оказывает индивидуальную помощь кому это необходимо).

## 3.ИТОГ ЗАНЯТИЯ.

-Чему вы научились сегодня на уроке? (рисовать курочку)

Что узнали? (Нужно птиц зимой подкармливать)

Послушайте, очень внимательно, стихотворение и постарайтесь себе представить все, что услышите:

Покормите птиц зимой

Пусть со всех концов

К вам слетятся, как домой,

Стайки на крыльцо.

Не богаты их корма

Горсть зерна нужна,

Горсть одна – и не страшна.

Будет им зима.

Сколько гибнет их – не счесть,

Видеть тяжело

Берегите птиц и тогда наша земля будет процветать и станет еще краше.

-Урок окончен, спасибо!

А ведь в нашем сердце есть

И для них тепло.

Разве можно забывать;

Улететь могли,

А остались зимовать

Заодно с людьми.

Приучите птиц зимой

К своему окну,

Чтоб без песен не пришлось

Нам встречать весну.



***5. Конспект занятия по теме: «Рисование с натуры и по представлению. Пожарная машина» (особенности, отличительные черты). Составление композиции»***



**Конспект занятия  
педагога дополнительного образования  
МБУ ДО ДДТ ст. Старовеличковской  
И.А.Кривошеевой**

**Тема: «Рисование с натуры и по представлению. «Пожарная машина» (особенности отличительные черты). Составление композиции.**

**Цель:** Учить передавать в сюжетном рисунке пропорции между предметами, частичную загруженность предметов, компоновать их.

**Задачи:**

**Обучающие :**

- Дать понять детям, что огонь бывает другом, а бывает и врагом.
- Познакомить с работой службы спасения “ 01 “.
- Придумывать рассказы по предложенным картинкам.

**Воспитательные:**

- Воспитывать чувство осторожности и самосохранения.
- Воспитывать чувство благодарности людям, которые помогают нам в трудных ситуациях.
- Пробудить интерес к работе пожарных.
- Учить детей быть осторожными в обращении с огнём.
- Вызывать желание помогать людям в беде.
- Прививать чувство ответственности.
- Формировать умение сотрудничать, соблюдать правила игры в группе, в коллективе.

**Развивающие:**

- Расширять кругозор и обогащать словарный запас детей.
- Развивать зрительную и слуховую память, произвольное внимание, речь детей.
- Формировать умение реально оценивать возможную опасность.
- Учить рисовать пожарную машину возле дома, охваченного огнём.
- Продолжать знакомить детей с расположением цветов в спектре, выделять тёплые цвета спектра: красный, оранжевый, жёлтый, использовать их для изображения пламени, пожарной машины.

**Наглядные пособия :** предметная картинка с изображением пожарной машины, книги С. Маршака «Рассказ о неизвестном герое» с иллюстрациями А. Пахомова и «Пожар», кисти, альбомы, акварельные краски, стаканчики с водой, салфетки, простые карандаши, ластик.

**Предварительная работа:** чтение рассказов и стихов о пожаре, рассматривание иллюстраций.

## 1.ХОД ЗАНЯТИЯ:

Здравствуйтесь ребята! Отгадайте, пожалуйста, загадку!

Звук сирены за окном:  
Загорелся чей — то дом.  
Тут машина подъезжает,  
Дом водою поливает.  
И... закончился пожар,  
Что так страшно бушевал.  
Всё так быстро потушила  
Та ...  
(Пожарная машина)



-Да, молодцы, отгадали! Сегодня мы будем рисовать пожарную машину! Скажите, пожалуйста, а от чего происходят пожары?

Дети: от непотушенного костра, от брошенной спички, от сжигания сухой травы и от оставленного мусора.

- Огонь – наш друг и наш враг, без огня мы не смогли бы жить, но если не соблюдать правила пожарной безопасности, то огонь становится очень опасным и может натворить много бед. Не играйте с зажигалками и спичками. Огонь очень сердит и непобедим. Скажите, что нужно делать, если пожар, всё – таки случился?

Дети: сообщить в пожарную службу 01.

- Если пожар небольшой, то тушить песком, землёй, водой, плотной одеждой, ветками деревьев. Если загорелась одежда, то не надо бежать, а надо лечь на землю и кататься. Прикрыть рот и нос влажной тряпкой. Пожарная машина имеет красный цвет огня. Когда машина едет по дороге её не только видно, но и слышно сирену сигнал предупреждает, что едет пожарная машина. Все другие машины и пешеходы дают ей дорогу. Рассмотрите пожарную машину, какой она формы, какого цвета. Обратите внимание что у нее есть спецсигналы и пожарные рукава и лестницы. Можно приступать к работе.



## 2. ФИЗМИНУТКА:

Физминутка «Пожарные»

Мы пожарные лихие, все ребята удалые, (маршируют на месте)

Вверх по лестнице крутой заберемся мы с тобой, (поднимают ноги высоко, руками «цепляются») Эх, поборемся с огнем - рубим стену топором, (руки в замок, наклоны вниз) Раз – два, раз – два, быстро в шланг течет вода, (круговые движения руками)

Огнетушители включаем, пеной пламя заливаем, (руки вытянуты, повороты в стороны) Раз, раз, раз, раз и огонь погас! (прыжки с хлопками)

(Дети рисуют, педагог оказывает индивидуальную помощь).

## 3. Итог занятия.

-Ребята, вы большие молодцы! Какие красивые получились пожарные машины у всех! Прямо как настоящие! Теперь вы знаете, как выглядит пожарная машина, для чего она нужна и куда звонить в случае пожара!



***6. Конспект занятия по теме: «Виды транспорта.  
Поезд. Разработка в цвете».***

**Конспект занятия  
педагога дополнительного образования  
МБУ ДО ДДТ ст. Старовеличковской  
И.А.Кривошеевой**

**Тема: «Виды транспорта. Поезд. Разработка в цвете».**

**Цель занятия:**

познакомить детей с одним из видов наземного транспорта, движущегося по рельсам – поездом. Формировать умение детей закрашивать вагон, не выходя за контуры.

**Задачи:**

создать условия для создания коллективной композиции из паровозика и вагончиков;

прививать аккуратность при рисовании;

закрепить навыки и приемы работы кистью;

формировать эмоционально-положительное отношение к самому процессу рисования, вызывать чувство радости от ярких красивых рисунков.

**Материалы к работе:** нарисованный паровозик, листы бумаги А4 белого цвета с нарисованным шаблоном вагона, акварельные краски, стаканчики с водой, простые карандаши, ластик, кисточки, игрушечный железнодорожный поезд для рассматривания.

**1.Ход:**

Педагог: Ребята, вы любите путешествовать? (Ответы) А на каком транспорте можно отправиться в путешествие? (Самолет, машина, автобус, поезд и т. д.) А кто-нибудь из вас может сказать какой из перечисленных видов транспорта считается самым длинным и способным доставить большое количество пассажиров в разные города? -Поезд.

- Правильно. Это поезд. Есть поезда пассажирские и товарные. Они могут передвигаться на длительные расстояния по рельсам. Пассажирские поезда используются для перевозки большого количества людей, а товарные поезда используют для перевозки различных грузов. Все виды поездов состоят из локомотива – движущей силы поезда и вагонов. А управляют поездом опытные машинисты.

Послушайте стихотворение:

Бежит паровозик,  
Пыхтит паровозик,  
Гудит паровозик,

Колеса стучат.  
Везет паровоз  
За собою по шпалам,  
Везет паровоз  
За собою немало,  
Вагонов послушных  
Целый отряд.

---



Педагог ставит на стол игрушечный поезд, и проводит краткую беседу о том, кто из детей куда ездил на поезде, что они видели из окна вагона; чем отличается железнодорожный транспорт от других видов и средств наземного перемещения. Выслушивает ответы детей. Беседа продолжается: у поезда много одинаковых вагонов, в каждом вагоне много пассажиров, они сидят и смотрят в окно, даже могут лежать и спать, если едут далеко; ведёт состав по железной дороге электровоз, тепловоз или паровоз.

Преподаватель предлагает детям вспомнить мультфильм про паровозик, который все время опаздывал на станцию. Он был не похож на другие паровозы, потому что умел мечтать, умел замечать все красивое: встречать рассвет, смотреть, как распускаются ландыши, слушать пение птиц. Педагог показывает веселый нарисованный паровозик и предлагает каждому раскрасить свой паровоз с вагончиками.

- Сначала рисунок будем выполнять простым карандашом, а затем раскрасим его красками. Образец рисунка вы видите на доске. (дети рассматривают вагоны, какой формы они, пропорции, цвет и т. д.)

Дети рисуют.

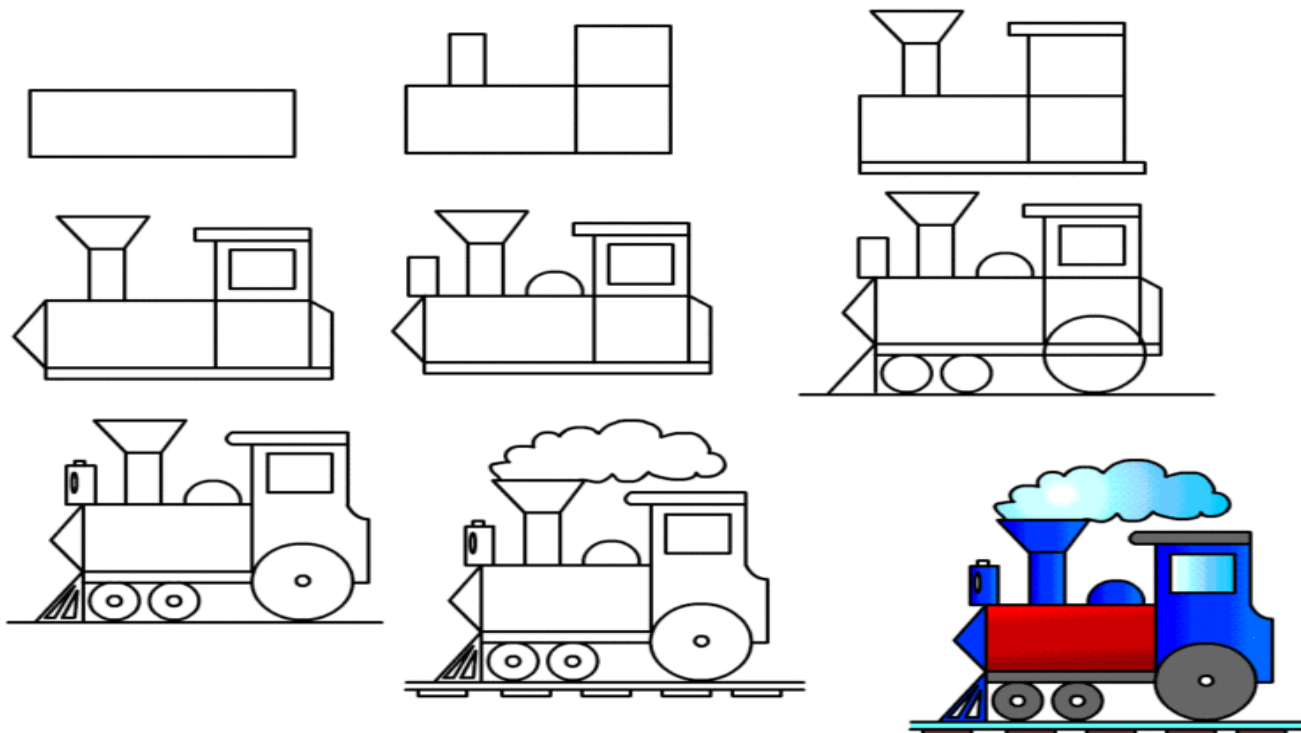

(дети приступают к работе.)

Педагог напоминает, что окошки должны остаться не закрашенными и оказывает индивидуальную помощь кто нуждается.

## 2.ФИЗМИНУТКА:

Загудел паровоз

«Ту-ту» (Дети кладут руки на плечи впереди стоящему ребенку)

И вагончики повез.

Чу-чу-чу, чу-чу-чу («паровозы» едут по кругу)

Далеко их укачу.

Паровоз кричит: «Ду-ду,

Я иду, иду, иду».

А колеса стучат,

А колеса говорят:

«Так-так-так!»

(Ходьба на месте, с продвижением вперед. Согнутыми руками делают движения вперед-назад)

## 3.ИТОГИ ЗАНЯТИЯ.



-Ребята, какие у всех получились красивые поезда, такие яркие и веселые. Вот какой веселый и большой поезд у нас получился. Едет наш веселый длинный поезд.  
Послушайте стихотворение:

Паровозик чух – чух – чух,  
Мчит по рельсам во весь дух,  
В зоопарк зверей везет,  
Чух – чух- чух, он им поет.  
Едет вол и едет львица,  
Едет рыжая лисица,  
Ежик едет и пингвин-  
В черном фраке господин,  
Уместил всех паровоз,  
В зоопарк зверей привез,  
А теперь он отдыхает,  
От усталости вздыхает  
Паровозик чух- чух-чух  
Набирает новый дух.

Всем большое спасибо! Занятие окончено!

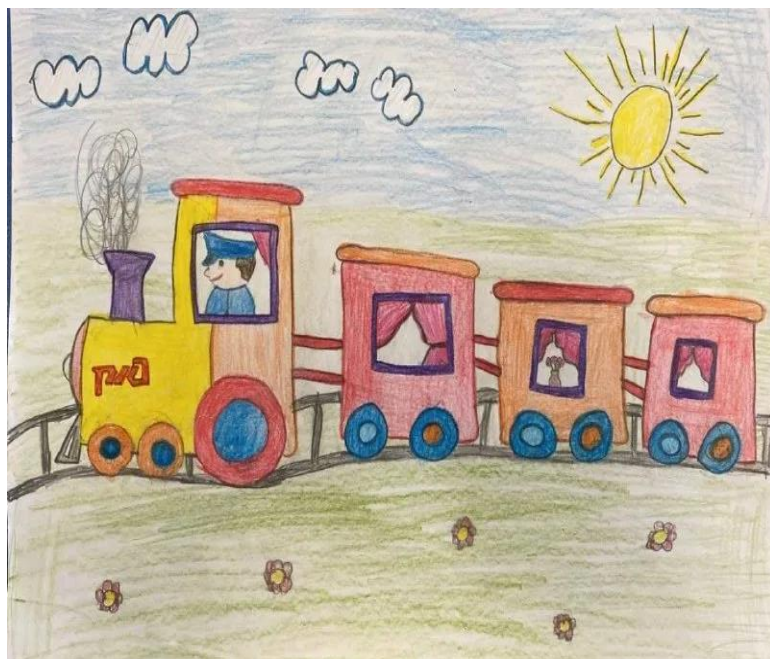



*7.Конспект занятия по теме: «Скорая помощь.  
Изучение особенностей специального транспорта.  
Работа в цвете».*

**Конспект занятия**  
**педагога дополнительного образования**  
**МБУ ДО ДДТ ст. Старовеличковской**  
**И.А.Кривошеевой**

**Тема занятия: «Скорая помощь. Изучение особенностей специального транспорта. Работа в цвете».**

**ЦЕЛЬ ЗАНЯТИЯ:** расширять представление детей о работе машины «Скорой помощи», воспитывать уважение к профессии врача, знакомить с его назначением.

**ЗАДАЧИ:** уметь определять назначения специального транспорта по внешним признакам, познакомить со строением автомобиля, чем отличается от другого транспорта. Научить рисовать машину «скорой помощи» гуашью, развивать мелкую моторику пальцев рук, умение правильно держать карандаш и кисть. Рисовать красками красиво и аккуратно.

**Материалы:** альбомный лист, гуашь, кисть, стаканчик с водой, салфетки, иллюстрации с изображением «скорой помощи».

**1.Ход занятия:**

Педагог: Ребята, скажите пожалуйста, если вдруг человек заболел, что необходимо сделать?

Дети: нужно вызвать доктора.

Педагог: а если человеку сильно плохо, мы вызываем скорую помощь. Скорая помощь относится к специальному транспорту, который предназначен для оказания врачебной помощи людям. Поэтому эту машину все пропускают, уступают ей дорогу, так как все понимают, что она торопится к кому-то на помощь. Салон автомобиля оснащён специальным оборудованием: выдвижными носилками и медицинской аппаратурой, это для того, чтобы бригада врачей смогла оказать помощь больному по дороге в больницу. Также в машине есть громкая сирена, на крыше имеется синяя лампочка, она мигает во время движения. Видя такие опознавательные знаки, все понимают «скорая помощь» спешит на помощь. Послушайте, загадки:

1. В ясный день, и даже в полночь

Всегда спешит к больным на помощь,

Дорогу ей все уступают, и с уважением пропускают...

Дети: «Скорая помощь»

2. Если кто-то заболел,

Срочно вас зовёт на помощь,

Набери скорей ноль три.

И приедет...

Дети: «Скорая помощь»

Скорая помощь похожа на маленький автобус.

«Скорая помощь»

Эта машина в движении спорая –

«Скорая помощь», а попросту - «скорая».  
Если вдруг с кем-то недуг приключится,  
«Скорая помощь» на выручку мчится.  
К дядям и тетям, и к малым ребятам  
Едут врачи - люди в белых халатах.

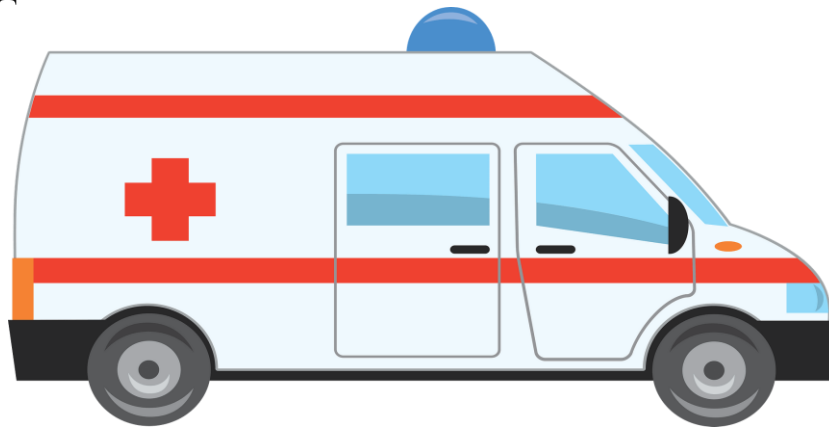

## 2. ФИЗМИНУТКА:

Раз – подняться на носки и улыбнуться.

Два – руки вверх и подтянуться.

Три – согнуться, разогнуться.

Четыре – снова все начать.

Пять – поглубже всем вздохнуть.

Шесть – на пояс руки ставим.

Семь – повороты туловища начинаем.

Восемь – столько раз приседаем.

Девять – потягиваемся и отдыхаем.

Десять – занятие наше продолжаем.

Ребята, а кому еще очень нужна была машина скорая помощь, эту сказку мы все знаем?

Дети: правильно, Доктору Айболиту.

Чтение отрывка «Доктор Айболит». Ему пришлось очень долго добираться до больных зверят. А давайте ему поможем, и, чтоб больше дорога не была такой долгой, мы нарисуем ему скорую помощь

Педагог объясняет способ рисования: начинаем рисовать с колес. Затем прямоугольный кузов, машину закрашиваем белым цветом, колеса – черные. Напомнить, что окошко машины не закрашиваем.

Дети выполняют изображение после показа приема рисования, дополняют рисунок красной полосой и красным крестиком. (педагог оказывает индивидуальную помощь). В процессе рисования дети повторяют цветовую гамму. Какие цвета используем в работе теплые оттенки или больше холодных.



### 3.ИТОГ ЗАНЯТИЯ:

В конце занятия педагог вместе с детьми обсуждают работы, которые получились, устраивает выставку готовых работ, определяет работы, которые получились особенно хорошо. Говорит, что Айболит останется очень доволен, и сможет прийти на помощь гораздо быстрее.

Педагог: Молодцы, все ребята старались. На этом наше занятие закончено, а ваши работы поместим на выставку.



***8. Конспект занятия по теме: «Трактор. Изучение сельхозтехники, ее назначение. Работа в цвете».***

**Конспект занятия  
педагога дополнительного образования  
МБУ ДО ДДТ ст. Старовеличковской  
И.А.Кривошеевой**

**Тема:** «Трактор. Изучение сельхозтехники, ее назначение. Работа в цвете».

**Цель занятия:** Овладение умением рисовать транспорт (рабочую технику).

**Задачи:** вместе с детьми овладеть приемами рисования транспорта (рабочая техника): делая набросок простым карандашом, закрашивая по выбору детей: цветными карандашами, цветными восковыми мелками или акварелью. Развивать мелкую моторику рук. Воспитывать аккуратность, старательность.

**Материалы и оборудование:** мольберт, листы А4 или альбомы, простые карандаши, акварель, цветные карандаши, цветные восковые мелки, салфетки, схема рисования рабочей техники, образец.

**1.Ход занятия:**

-Здравствуйте ребята! Продолжаем уроки рисования. Тема сегодняшнего урока - трактор. Самый обычный трактор, незаменимый помощник в сельском хозяйстве и на стройке. К этому трактору можно пририсовать прицеп для перевозки чего-нибудь полезного сзади, или ковш бульдозера, или еще что-либо не менее нужное.

- Смотрим на доску, я показываю, как рисовать трактор. Рисуем прямоугольник. Тут важно соотношение длин сторон. Длина составляет где-то две с половиной высоты. В два раза мало, а в три уже много.



Пририсовываем еще один прямоугольник. По высоте он такой же как первый, а по длине - чуть меньше половины первого.

Ах, да! Немного удлиняем нижнюю полосу в нижнем прямоугольнике.

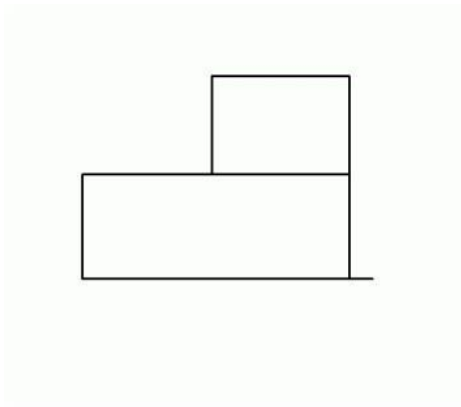

На этом шаге работы много. Сначала из верхнего прямоугольника делаем кабину с окошком.

Затем слева делаем скос на нижнем прямоугольнике — это будет нос трактора.

И справа пририсовываем у нижнего прямоугольника выступ со скошенным уголком.

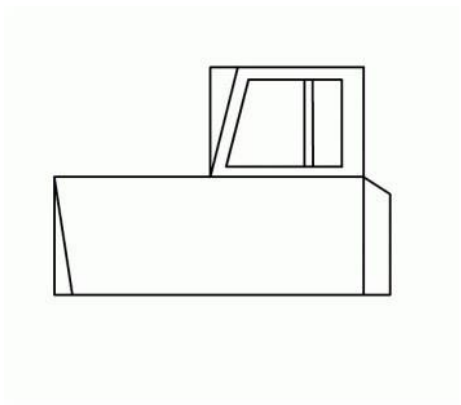

Берем ластик и стираем лишние линии.

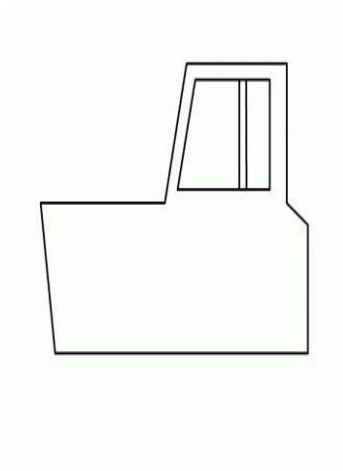

На этом шаге рисуем трубу трактора. Она по высоте совпадает или чуть-чуть ниже кабины. У самой кабины пририсовываем небольшой выступ над стеклом. Несколько скругляем нос трактора, чтобы он не был слишком острым.

Добавляем фару и полосы радиатора.

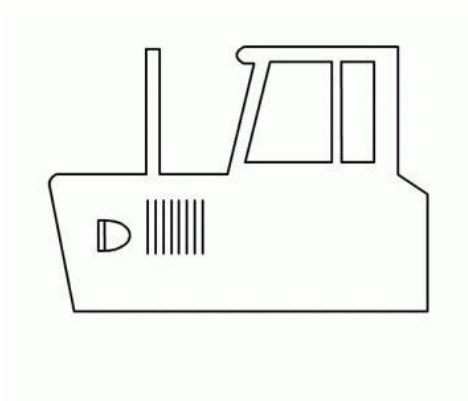

Переходим к колесам.

Сначала рисуем заднее колесо. Оно большое. Обратите внимание на то, что круг колеса должен справа несколько выступать за корпус трактора. Ну и серединка колеса должна приходиться где-то на нижнюю линию. Внутри большого круга кружочек поменьше. Затем рисуем переднее колесо.

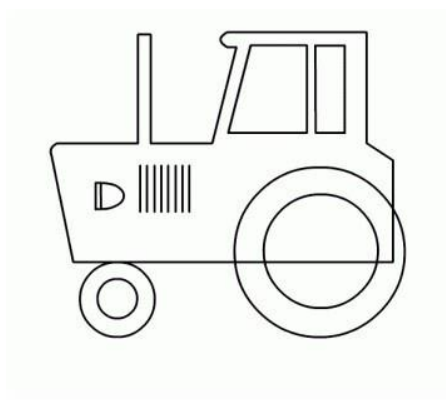

-Опять берем ластик и стираем лишние линии.

На заднем колесе рисуем что-то типа центральной оси и болтов по кругу.



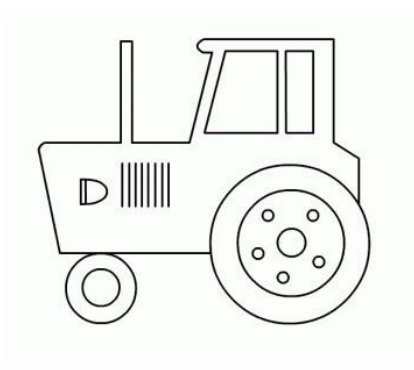

-Раскрашиваем!

Вот и готов наш трактор. А сейчас проведем физминутку и будем рисовать.

## **2.ФИЗМИНУТКА:**

### **«Сбор яблок»**

Мы идём во фруктовый сад.

(ходьба на месте или по группе)

Вдыхаем яблок аромат.

(дыхательные упражнения)

Хотим сорвать яблоки с дерева.

(поднимаются на носочки, тянут поочерёдно то одну, то другую руку вверх)

Может быть, допрыгнем до них?

(то же, только с прыжком)

Подумаем, как сорвать яблоки?

(полуприседание, руки чуть в стороны)

Нужно поставить лестницу!

(имитируют подъём по лестнице)

Срываем яблоки и кладём в корзину.

(имитируют сбор яблок)

Яблоки собрали, теперь отдохнём.

(салятся на пол, закрывают глаза)

(Дети рисуют сначала карандашом, затем красками. Педагог оказывает помощь.)

### 3.ИТОГ ЗАНЯТИЯ. АНАЛИЗ.

-Ребята какие у вас получились замечательные тракторы, как настоящие!

Вы сегодня очень постарались, нарисовали красивые и правильные трактора!  
Занятие окончено, всем до свиданья!



## ПРИЛОЖЕНИЕ

### Список рекомендуемых источников:

1. Рыбалева И.А. Проектирование и экспертирование дополнительных общеобразовательных общеразвивающих программ: требования и возможность вариативности: учебно-методическое пособие. Краснодар: Просвещение-ЮГ, 2019;

2. Рыбалева И.А., Ремезова Г.С. Совершенствование профессионального мастерства управленческих и педагогических кадров сферы дополнительного образования детей Краснодарского края: Вызовы времени и стратегия будущего развития: Сборник материалов победителей конкурса профессионального мастерства работников сферы дополнительного образования Краснодарского края/авт.-сост. И.А.Рыбалева, Г.С.Ремезова. – Краснодар: Просвещение-Юг, 2020.- 250с.

3. Рыбалева И.А., Ремезова Г.С. Типовые модели развития современного дополнительного образования: доступное, разноуровневое, цифровое/ авт.-сост. И.А.Рыбалева, Л.А.Савченко. – Краснодар: Просвещение-Юг, 2020. – 366 с.

4. Рыбалева И.А., Ремезова Г.С. Современное доступное дополнительное образование: равный доступ и равные возможности: сборник материалов региональной конференции работников сферы дополнительного образования детей Краснодарского края/ авт.-сост. И.А.Рыбалева, Г.С.Ремезова. – Краснодар: Просвещение-Юг, 2020. – 351

### Интернет-источники:

1. <http://www.mtdesign.ru/archives/category/uroki-risovaniya-guashyu> уроки рисования Марины Терешковой.

2. [http://www.rusedu.ru/izo-mhk/list\\_41.html](http://www.rusedu.ru/izo-mhk/list_41.html) документы и презентации для учителя ИЗО

3. <http://www.openclass.ru/wiki-pages/50648> Страничка учителя изобразительного искусств.

4. <http://www.izorisunok.ru/> Уроки живописи акварелью

5. <http://www.art-paysage.ru/> арт- пейзаж.

6. <http://luntiki.ru/blog/risunok/745.html> поэтапное рисование для детей

7. [http://www.kalyamalya.ru/modules/myarticles/topics.php?op=listarticles&topic\\_id=4&ob=6&sn=20&st=40](http://www.kalyamalya.ru/modules/myarticles/topics.php?op=listarticles&topic_id=4&ob=6&sn=20&st=40)

учимся рисовать

8. <https://www.uchportal.ru/dir/27-1-0-4942-сайт> для учителей